

作品の特長

無人搬送車を走らせながら床面の清掃を行い
日常的に汚れの堆積を防ぐ

改善前

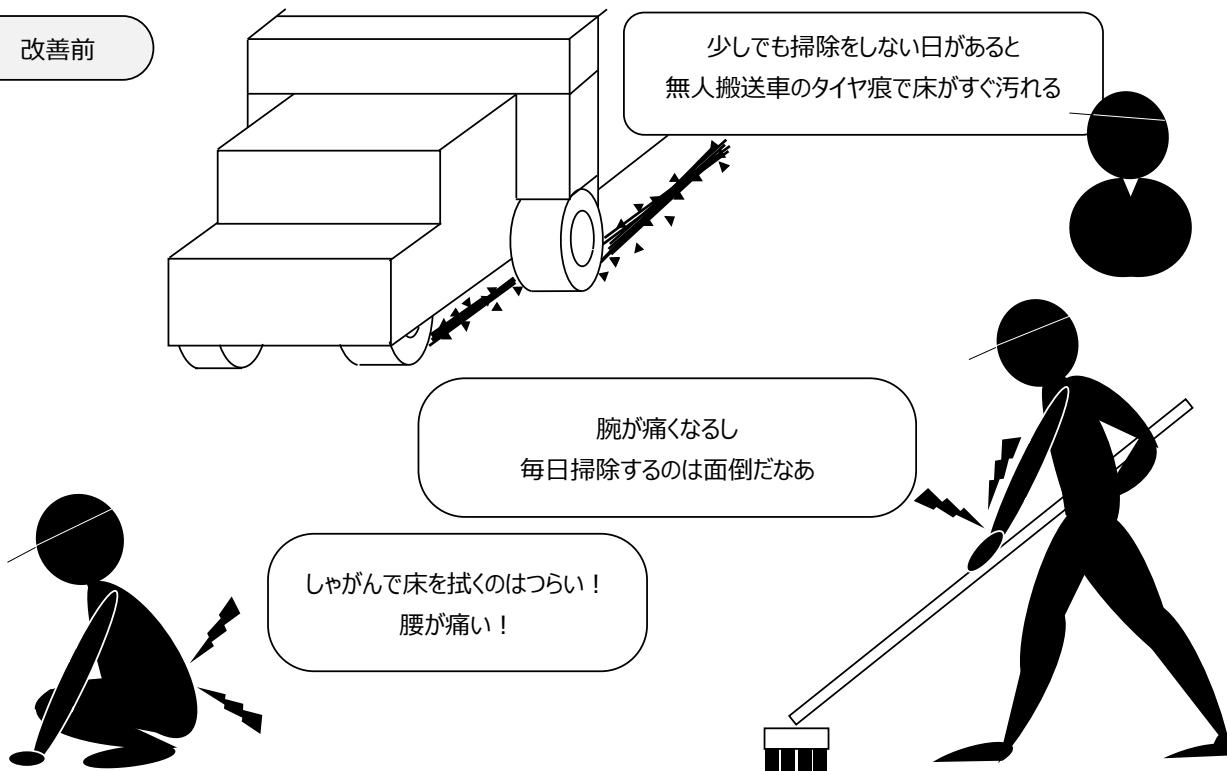

改善後

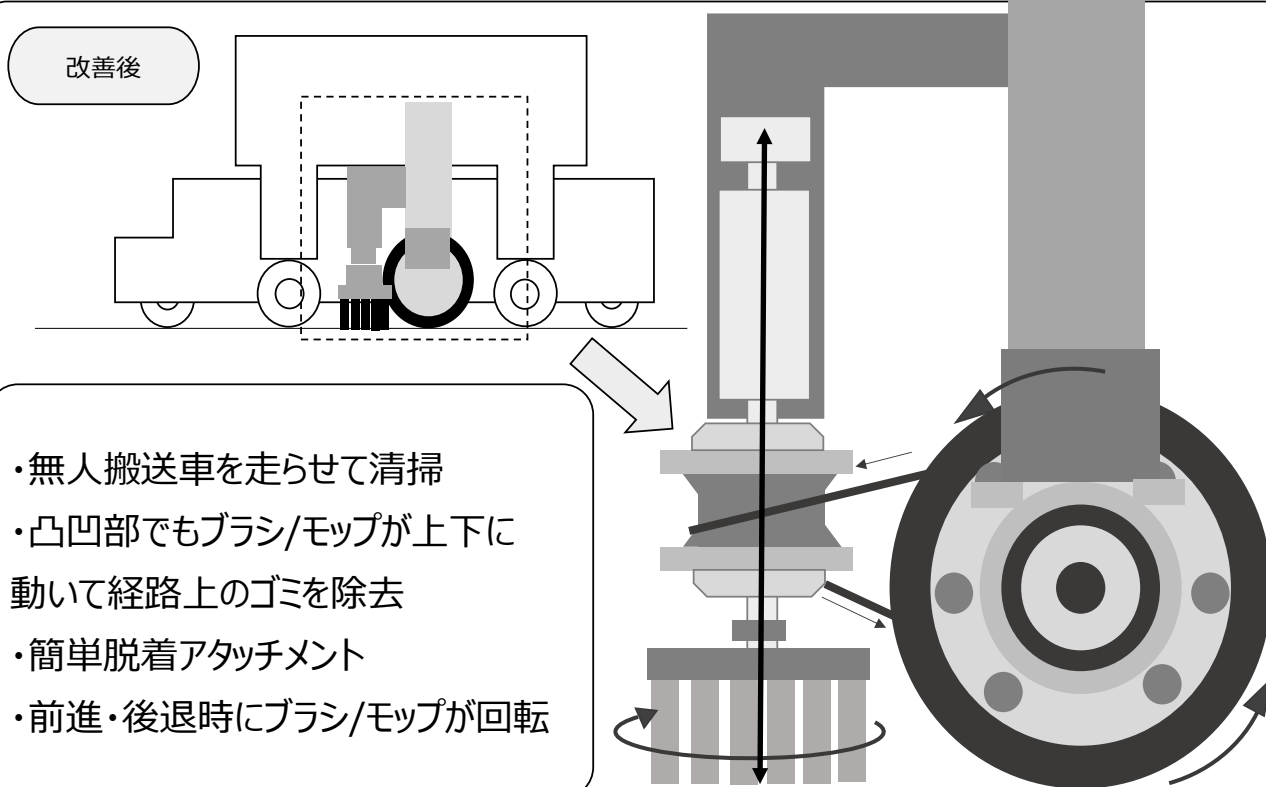

効果

- ・しゃがみ姿勢でスクレーパーによる清掃 → 掃き掃除へ変更による身体的負担の軽減
- ・清掃時間 組立ラインでブラシを使用した場合 スクレーパー作業削減により1週間の清掃時間が36分短縮
加工ラインでモップを使用した場合 スクレーパー作業削減により1週間の清掃時間が14分短縮
※前提としてモップは3日に1回交換し清掃効果を保つ